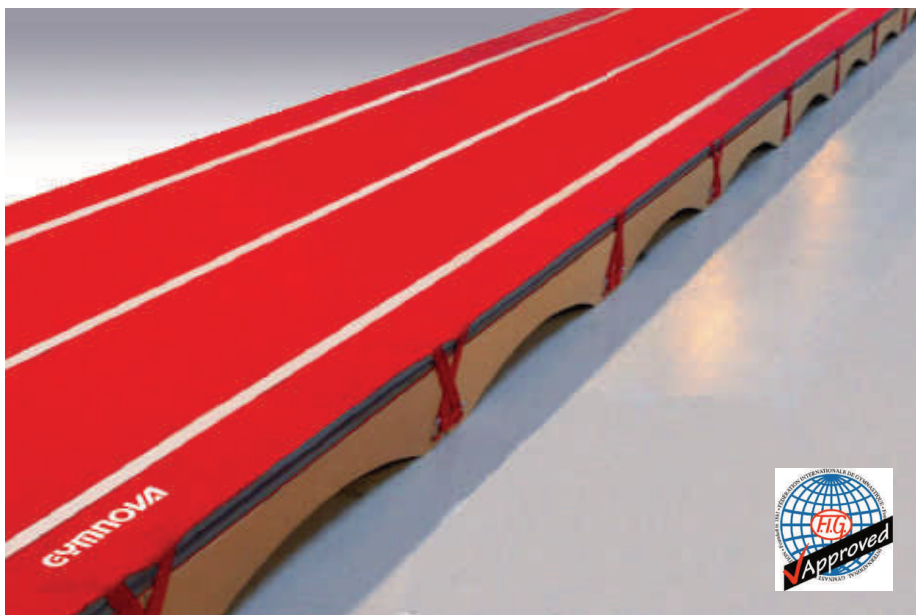

PISTE D'ÉVOLUTION DE TUMBLING
"Novatrack 1" (25,50 x 2 x 0,3m)**6298B****À CONSERVER****Avertissement :**

Il convient de faire installer cet équipement par une personne qualifiée.

Cet équipement doit être utilisé par une seule personne à la fois et sous la surveillance d'une personne qualifiée, avec une aire de réception appropriée homologuée F.I.G. de 6 x 3 x 0,3m (Réf.: 6299), ou une fosse de réception.

L'usage de cet équipement à des fins autres que celles initialement prévues est exclu.

Le non respect des consignes de montage, d'utilisation, de maintenance et de stockage risque de détériorer de manière irréversible les différents éléments constituant la piste d'évolution, ce qui dégage GYMNOVA de toute responsabilité et annule la validité de la garantie.

Conformité :

Cet équipement est homologué F.I.G.

Recommandations :

Il est recommandé comme l'indique la norme française NF S 52-400 de :

- conserver cette notice pour référence ultérieure (contrôle, entretien...).
- effectuer une maintenance préventive de manière périodique.
- mettre en place une vérification annuelle ou pluriannuelle selon l'utilisation.

Stockage :

Veiller à stocker le matériel à l'abri de l'humidité et de la chaleur.

Il est impératif de séparer les 17 éléments dynamiques les uns des autres.

Ne pas empiler plus de 6 éléments, et aligner correctement les montants comme représenté ci-contre (rien ne doit appuyer sur les sangles de maintien durant le stockage).

Il est vivement conseillé d'enrouler les pistes et de les stocker verticalement. Ne pas monter ni poser quoi que ce soit sur le matériel entreposé, pour des raisons de sécurité (risque de renversement) et de détérioration prématurée de la piste.

Colisage :

- 34 Montants : 1 palette (Réf.: 6298/55) - Masse : 359 Kg - Dim.: 2 x 1 x 0,60m - Volume : 1,20 m³
- 255 Balais (par lot de 15) + 18 Plats : 1 palette (Réf.: 6298/60) - Masse : 567 Kg - Dim.: 2,05 x 1 x 0,92m - Vol. : 1,89 m³
- Sangles & Velcros : 1 colis (Réf.: 6298/26) - Masse : 5 Kg - Dim.: 0,6 x 0,4 x 0,22m - Volume : 0,0528 m³
- Quincaillerie & Visserie : 1 colis (Réf.: 6298/28) - Masse : 12,42 Kg - Dim.: 0,31 x 0,21 x 0,20m - Volume : 0,0130 m³
- Piste enroulable 25,6 x 2 x 0,04 m : 1 colis (Réf.: 6298/35) - Masse : 97 Kg - Dim.: ø1,20 x 2,00m - Volume : 2,26 m³
- Piste enr. marquée 25,6 x 2 x 0,04 m : 1 colis (Réf.: 6298/45) - Masse : 97 Kg - Dim.: ø1,20 x 2,00m - Volume : 2,26 m³

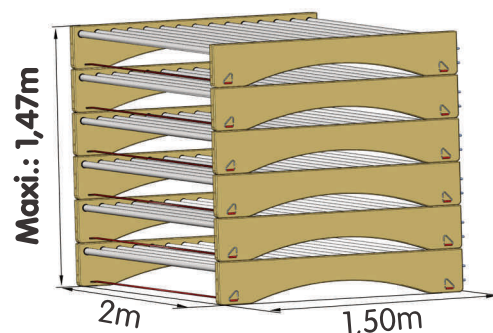

I. Montage des éléments dynamiques (deux personnes minimum) :

Nota : Aménager une zone propre pour le montage et la mise en place de la piste.

- 1 - Positionner la partie plane d'un montant bois (1) au sol, contre un mur suivant **Figure 1**.
- 2 - Emboîter une extrémité de chacun des 15 balais fibre (2) (muni de 2 embouts (12)) dans les 15 logements du montant (1).
- 3 - Présenter le second montant (1) en vis-à-vis du premier pour y engager l'autre extrémité des 15 balais fibre (2) (suivant **Fig. 2**). Pour cela, approcher le second montant (1) au fur et à mesure du montage : commencer par enfiler partiellement chaque balai (2) afin que les 15 soient en position, avant de rapprocher le second montant (1) au maximum.

Figure 1

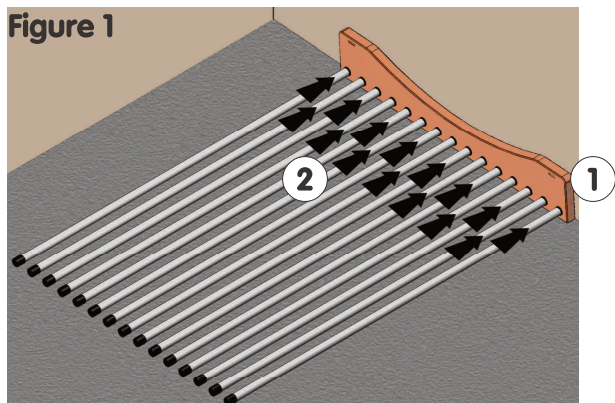
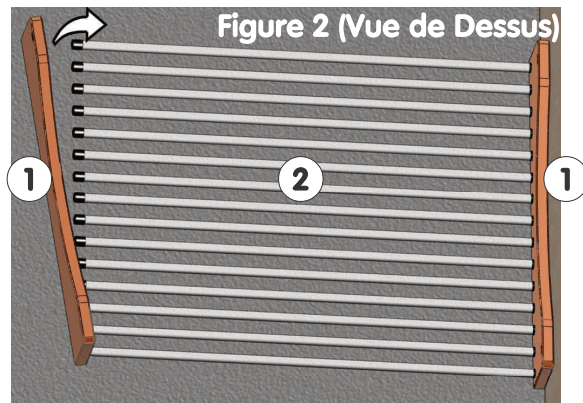
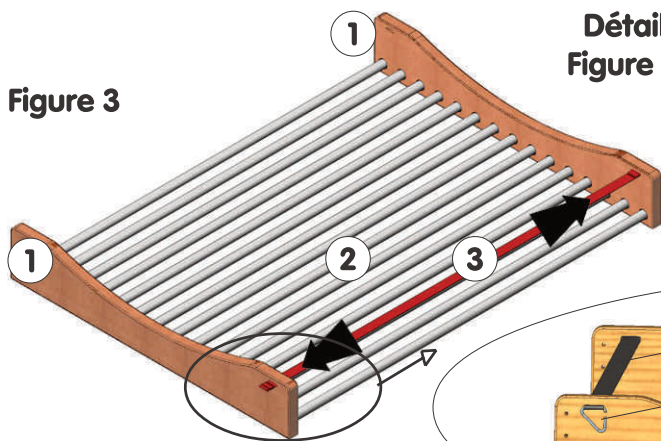

Figure 2 (Vue de Dessus)



- 4 - Mettre en place 2 sangles de maintien (3) pour relier les 2 montants (1) : engager chaque extrémité des sangles (3), par l'intérieur des montants (1), dans les encoches prévues à cet effet (suivant **Figure 3** et **Détail Figure 4**).
- 5 - Enfiler un anneau métallique triangulaire (4) par extrémité de sangles (3), en l'orientant dans le sens de la **Figure 5**, pour obtenir l'élément monté (6) (voir **Fig. 6**) : Comprimer les montants (1) vers l'intérieur pour monter le 2^d anneau (4).
- 6 - Monter un plat de liaison (13) à une extrémité de l'élément (6) du côté de l'assemblage des éléments suivants *, grâce à la visserie (15), (16) et (17) suivant **Figures 6** et **7**. Coller un pavé de feutrine (18) centré en dessous du plat (13).
- 7 - Retourner le premier élément (6), puis déterminer son emplacement pour accueillir la piste d'évolution de 2 x 25,50m.
- 8 - Enfiler 2 pions métal (5) sur le champs de chaque montant (1) (suivant **Figure 8**) du même côté que les plats (13).
- 9 - Renouveler les opérations précédentes pour les 16 éléments restants (6) (seul le dernier élément ne comporte pas de pion (5)).
- 10 - Solidariser les 17 éléments (6) : Engager les pions (5) d'un élément (6) dans le suivant sur le principe illustré **Figure 9**, puis fixer les plats de liaison (13) d'un élément (6) sur le suivant grâce à la visserie (15), (16) et (17) restante.
- 11 - Finir par monter un plat d'extrémité (14) sur le premier et le dernier élément (6) de la piste, sans oublier les pavés (18).

Figure 3



Détail Figure 4

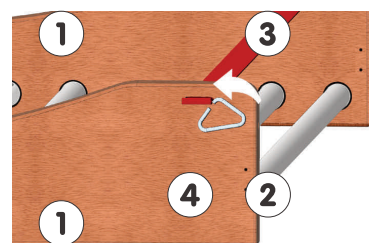
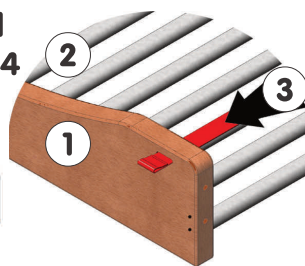

Figure 5

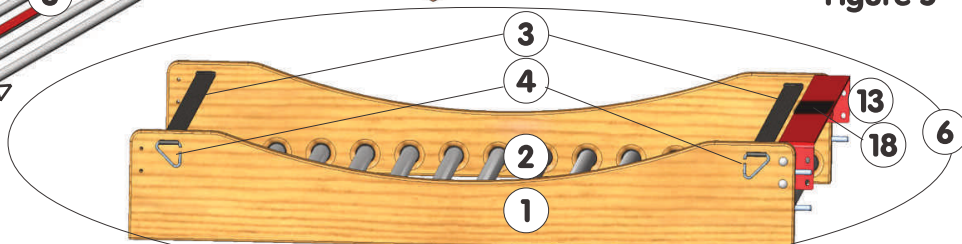

Figure 6

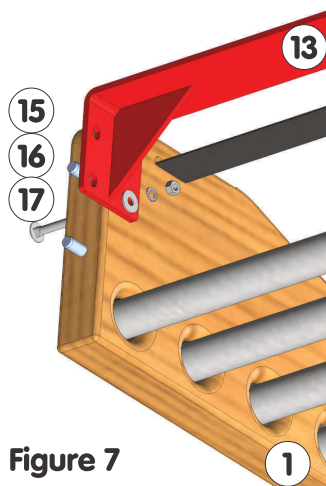

Figure 7

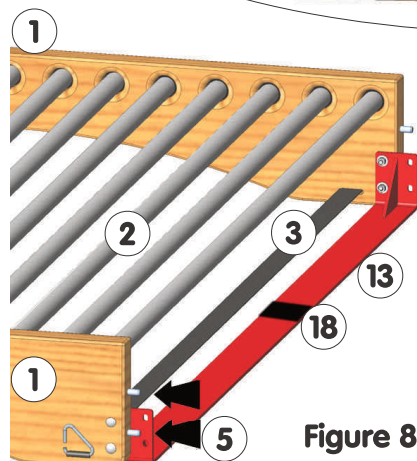

Figure 8

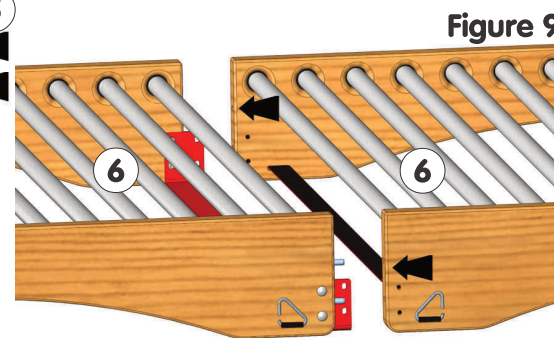

Figure 9

II. Mise en place de la surface amortissante (deux personnes minimum) :

Nota : Les 2 pistes (7) et (8) sont plus longues que la structure dynamique de 25,50m. Laisser les reposer jusqu'à ce qu'elles soient planes (2 jours maximum), avant d'en couper une extrémité si la configuration choisie le nécessite. Utiliser une règle parfaitement rectiligne d'au moins 2m de long, et un outil tranchant type cutter (faire attention au support).

1 - Pour la piste sans marquage (Réf.: 6298/30) :

Dérouler la piste (7) à l'envers, alignée en largeur sur les montants (1) : côté moquette contre les Balais fibre (2), (voir Figure 10). Ajuster sa position de départ aux besoins de l'utilisation : en général au début du premier élément (6).

2 - Pour la piste sérigraphiée GYMNOVA (Réf.: 6298/40) :

Dérouler la seconde piste (8) à l'endroit, alignée en largeur sur les montants (1) : côté moquette vers le haut, afin que les surfaces antidérapantes des 2 pistes soient en contact. Ajuster sa position de départ sur la première piste (7).

Surfaces antidérapantes en contact

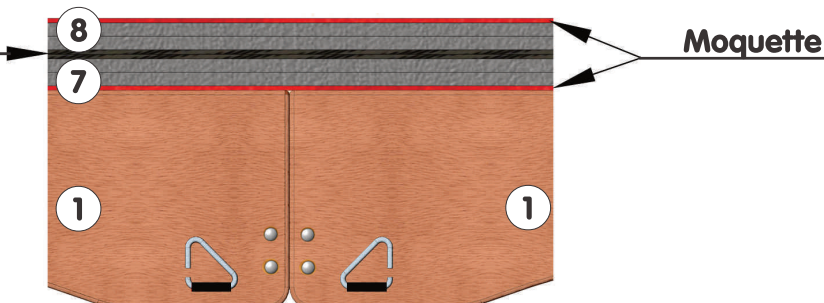
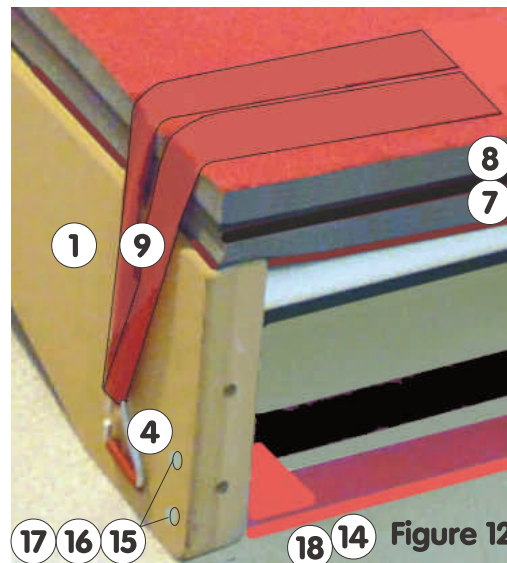
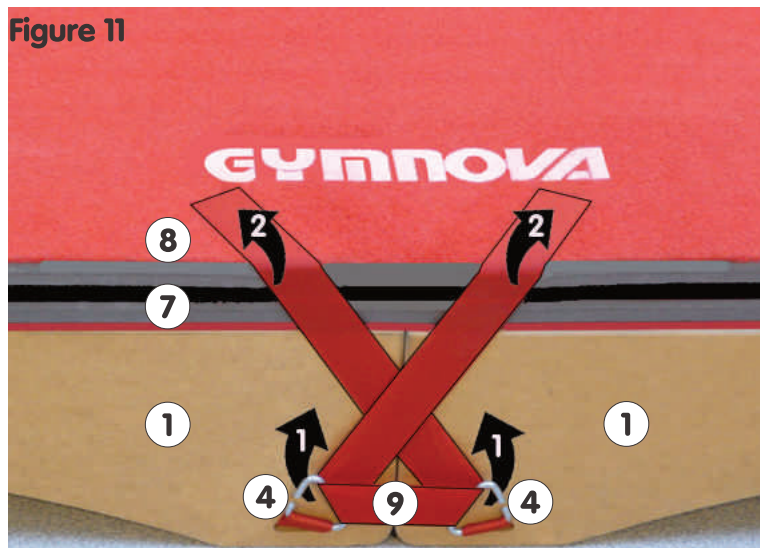

Figure 10

III. Solidarisation de l'ensemble par 36 Velcros de liaison (suivant Fig. 11 et 12) :

- 1 - A chaque liaison entre 2 éléments dynamiques (6), s'assurer que les montants (1), de part et d'autre de la piste, soient bien en contact. Enfiler alors une bande de Velcro rouge (9) à plat dans les 2 Anneaux triangulaires (4) en vis-à-vis, la face auto-agrippante visible, puis équilibrer sa longueur pour réaliser un accrochage symétrique (voir Figure 11).
- 2 - Croiser puis tendre chaque velcro (9), avant de rabattre ses extrémités sur le dessus de la piste supérieure (8), pour maintenir l'ensemble (structure dynamique et surface amortissante).
- 3 - Procéder à l'identique pour les 32 liaisons.
- 4 - Finir par les 4 angles de la piste, par un aller-retour du velcro (9) dans le dernier anneau (4) (voir Figure 12).

Figure 11



IV. Mise en place des marquages (suivant Fig. 13) :

3 bandes de Velcro beige (10) à la longueur de la piste (25,50m) sont prévues : 2 de délimitation du couloir d'évolution d'1,50m de large, et 1 central de guidage. Les 3 petites bandes restantes (11) servent de repère visuel pour la dernière touche, leur positionnement est laissé à l'appréciation de chacun.

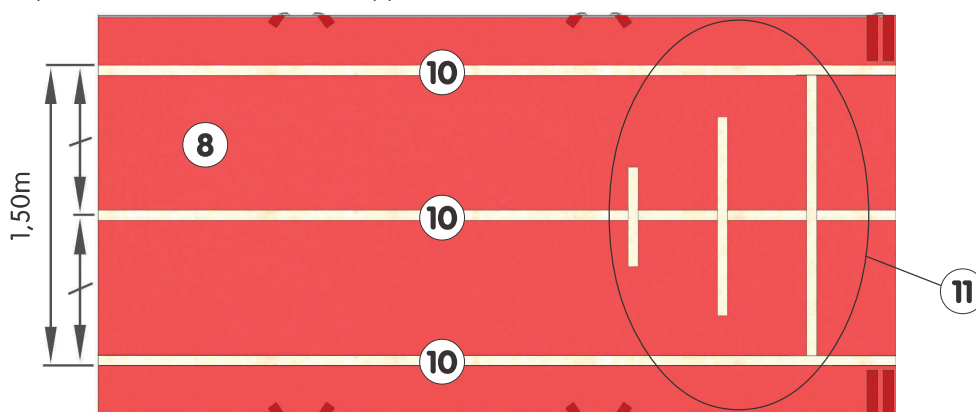

Figure 13

