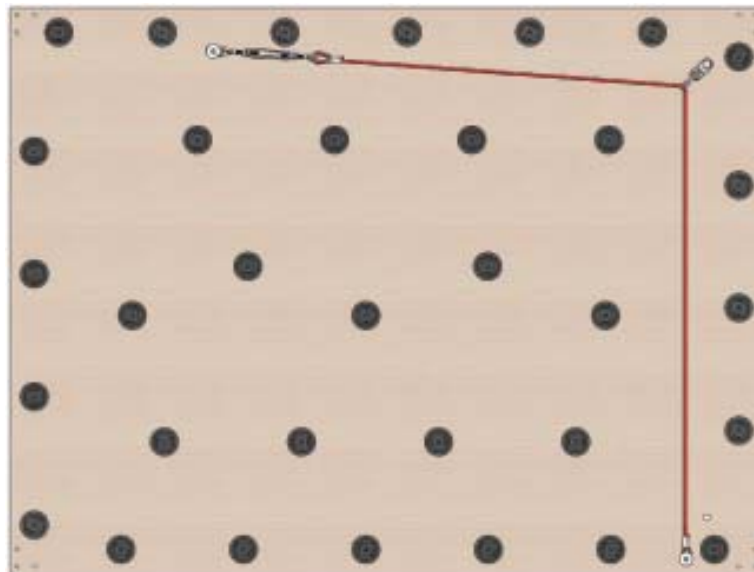

CÂBLES D'ARRÊT ET KITS ANTI-ROTATION PLANCHERS DE PRATICABLES À RESSORTS M'13**6529/00
6529D**

À CONSERVER

Avertissement :

Il convient de faire installer cet équipement par une personne qualifiée. Les fixations fournies avec ces kits ne peuvent être utilisées que si le support correspond au cahier des charges **CC78**. L'usage de cet équipement à des fins autres que celles initialement prévues est exclu.

Recommandations :

Il est recommandé comme l'indique la norme française NF S52-400 de :

- conserver cette notice pour référence ultérieure (contrôle, entretien...).
- effectuer une maintenance prédictive de manière périodique.
- mettre en place une vérification annuelle ou pluriannuelle selon l'utilisation.

Colisage :

1 Colis (Réf. : **6529/00**) -> Lot de 4 câbles d'arrêt réglables + fixations au sol :

Masse : 4 kg Dimensions : 310 x 210 x 200 mm Volume : 0.01 m³

1 Colis (Réf. : **6529D**) -> Lot de 4 câbles d'arrêt réglables complets :

Masse : 5 kg Dimensions : 300 x 210 x 200 mm Volume : 0.01 m³

Cas d'emploi des câbles d'arrêt :

Ces câbles permettent l'arrêt en rotation et/ou en translation des planchers dynamiques des praticables de gymnastique à ressorts GYMNOVA (Réf. : 6575 & 6575/DE - 6576 & 6576/DE).

I. Montage du Kit Anti-Rotation pour praticables à ressorts de Gym. Art. :  minimum

Nota : 4 câbles d'arrêt sont nécessaires pour immobiliser un plancher de praticable.

- 1/ Enlever chaque plaque d'angle (1) et (2) ainsi que les 2 plaques de bordures périphériques attenantes aux plaques d'angles.
- 2/ Préparation des ancrages : à positionner à partir des plaques de 2 x 1.50 m attenantes aux plaques d'angles (1) et (2). Percer 2 trous ø12 mm de profondeur 4,5 cm au sol, à chaque angle du plancher suivant les cotes précisées Fig. 1 (ancrages symétriques). Aspirer soigneusement les trous avant de mettre en place les chevilles à frapper (17) fournies : enfiler la douille puis en taper le fond pour la fixer au sol avec un outil adapté (Fig. 2).
- 3/ Mise en place des câbles (11) : fixer sans serrer les extrémités de chaque câble en respectant l'ordre de montage de la visserie (10), (9), (16) et (15) (voir Fig. 3 et 4). Placer les tendeurs (13) du côté le plus accessible du praticable, afin d'y accéder lors de la maintenance.
Nota : Le serrage modéré des fixations au sol permet aux câbles (12) de s'orienter au mieux lors du réglage de la tension.
- 4/ Tirer la câblerie (11) dans la direction indiquée Fig. 5 puis la reposer, tendue, au sol. Répéter l'opération pour chaque angle.
- 5/ Monter un maillon rapide (14) sur chaque plat d'haubanage (6), présent sur les plaques d'angles (1) et (2) préalablement mises de côté.
- 6/ Remettre les plaques d'angles (1) et (2) comme indiqué Fig. 5. Reposer la plaque bien verticalement au plus près des profilés afin que les ressorts ne gênent pas le passage du câble, puis glisser la plaque dans les profilés. Placer et verrouiller les plaquettes de verrouillage.
- 7/ Faire passer le câble (12) dans le maillon rapide (14), puis serrer le maillon rapide à la clé.

8/ Mise en tension : visser chaque tendeur (13) pour que le câble (12) ne porte plus au sol (Fig.6). Resserrer fortement les fixations au sol (10), (9), (16) et (15), voir Fig 3 et 4. Verrouiller le réglage de chaque tendeur (13), en bloquant les contre-écrous à la clé (Fig.4).

9/ Replacer les bordures, les profilés et plaquettes de verrouillage.

Figure 1 : Vue de dessus du Plancher et position des ancrages (identique pour les 4 angles)

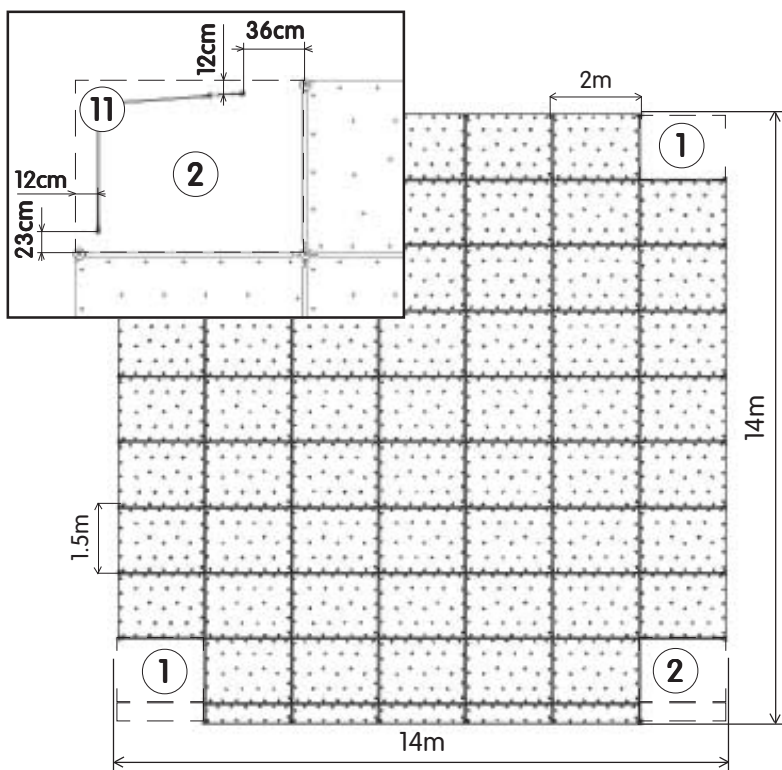

Figure 2 : Mise en place des chevilles à frapper

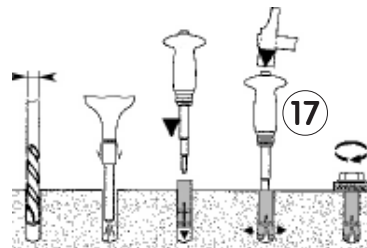

Figure 3

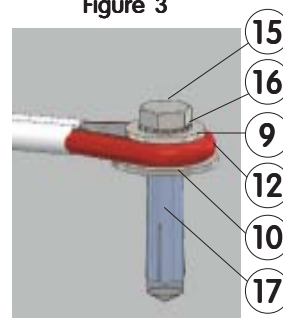

Figure 4 : Ordre de montage de la visserie

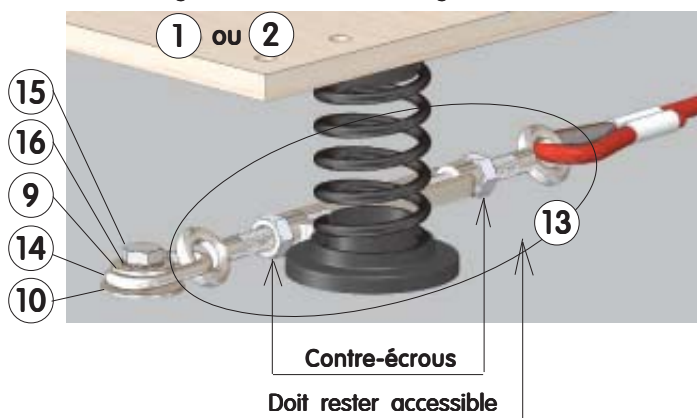

Figure 5 : Mise en place du câble - pose à l'aplomb des plaques d'angles

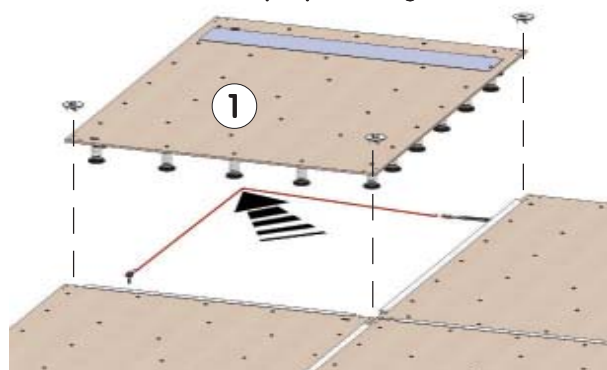
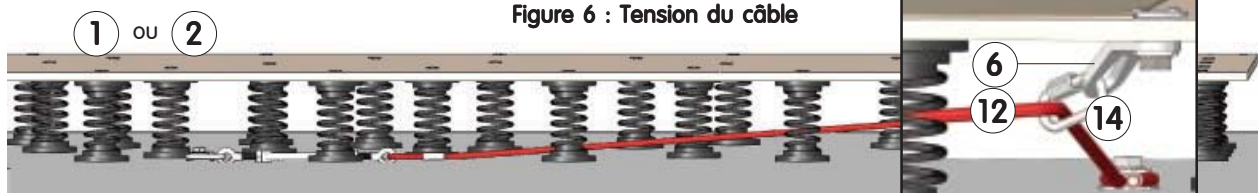

Figure 6 : Tension du câble



Maintenance :

- Nettoyer régulièrement le plancher permet de mieux visualiser les problèmes éventuels (déformation, casse ou corrosion).
- Effectuer avant chaque utilisation une vérification complète de l'état des pièces : usure des plats d'haubanage (6), des câbles (12), des maillons rapides (14) et des tendeurs à lanterne (13).
- Vérifier régulièrement la tension des câbles (11), le blocage des tendeurs (13), et la fermeture des maillons rapides (14).
- Vérifier que les fixations (15) soient bloquées et que les chevilles (17) ne s'arrachent pas du sol.

Important :

- En cas d'anomalie constatée ou présumée, ne pas utiliser l'équipement tant qu'un technicien n'est pas intervenu.
- Tout élément détérioré ou déformé doit être remplacé dans les plus brefs délais.

30	-	-	-	-
29	-	-	-	-
28	-	-	-	-
27	-	-	-	-
26	-	-	-	-
25	-	-	-	-
24	-	-	-	-
23	-	-	-	-
22	-	-	-	-
21	-	-	-	-
20	-	-	-	-
19	-	-	-	-
18	-	-	-	-
17	2	Cheville exp. à frapper M10	QCEC100000	Fixations au sol
16	2	Rondelle éventail ø10 x 18	VREE10180Z	Fixations au sol
15	2	Vis H M10 x 30 zinguée	VH0010030Z	Fixations au sol
14	2	Maillon rapide N°6	QMRA00006Z	1 inclu ds 11
13	1	Tendeur à lanterne M10 O/O	QTELE1010G	inclu ds 11
12	1	Câble ø5,5 - Long. : 2,26 m	-	inclu ds 11
11	1	Câble d'arrêt réglable	-	l'unité
10	2	Rondelle plate LL 10 x 36	VRP010360Z	Fixations au sol
9	2	Rondelle plate L 10 x 27	VRP010270Z	Fixations au sol
8	2	Vis VBA TB ø4 x 16	VVBZ40016Z	inclu ds 1 et 2
7	1	Ecrou à visser M12	VEAV12210Z	inclu ds 1 et 2
6	1	Plat d'haubanage	X3120/12	inclu ds 1 et 2
5	2	Rondelle plate L 14 x 36	VRP014360Z	inclu ds 1 et 2
4	1	Rondelle éventail ø12 x 20	VREE12200Z	inclu ds 1 et 2
3	1	Vis H M12 x 25 zinguée	VH0012025Z	inclu ds 1 et 2
2	-	Plaque angle Droite 2 x 1,5 m	6585/13	-
1	-	Plaque angle Gauche 2 x 1,5 m	6585/12	-
REP	NBR	DESIGNATION	REFERENCE	OBSERVATION

GYMNOVA
RUE GASTON DE FLOTTE
13012 MARSEILLE
Tél. : 33-(0)-4-91-87-51-20
Fax : 33-(0)-4-91-93-86-89

PAR : MICHARB LE : 19/11/13 NM260 Ref. : 6529/00 - 6529D

CE DOCUMENT EST LA PROPRIETE DE GYMNOVA, IL EST CONFIDENTIEL ET NE PEUT ETRE REPRODUIT SANS NOTRE ACCORD

CÂBLES D'ARRÊT ET KITS ANTI-ROTATION PLANCHERS DE PRATICABLES À RESSORTS M'13

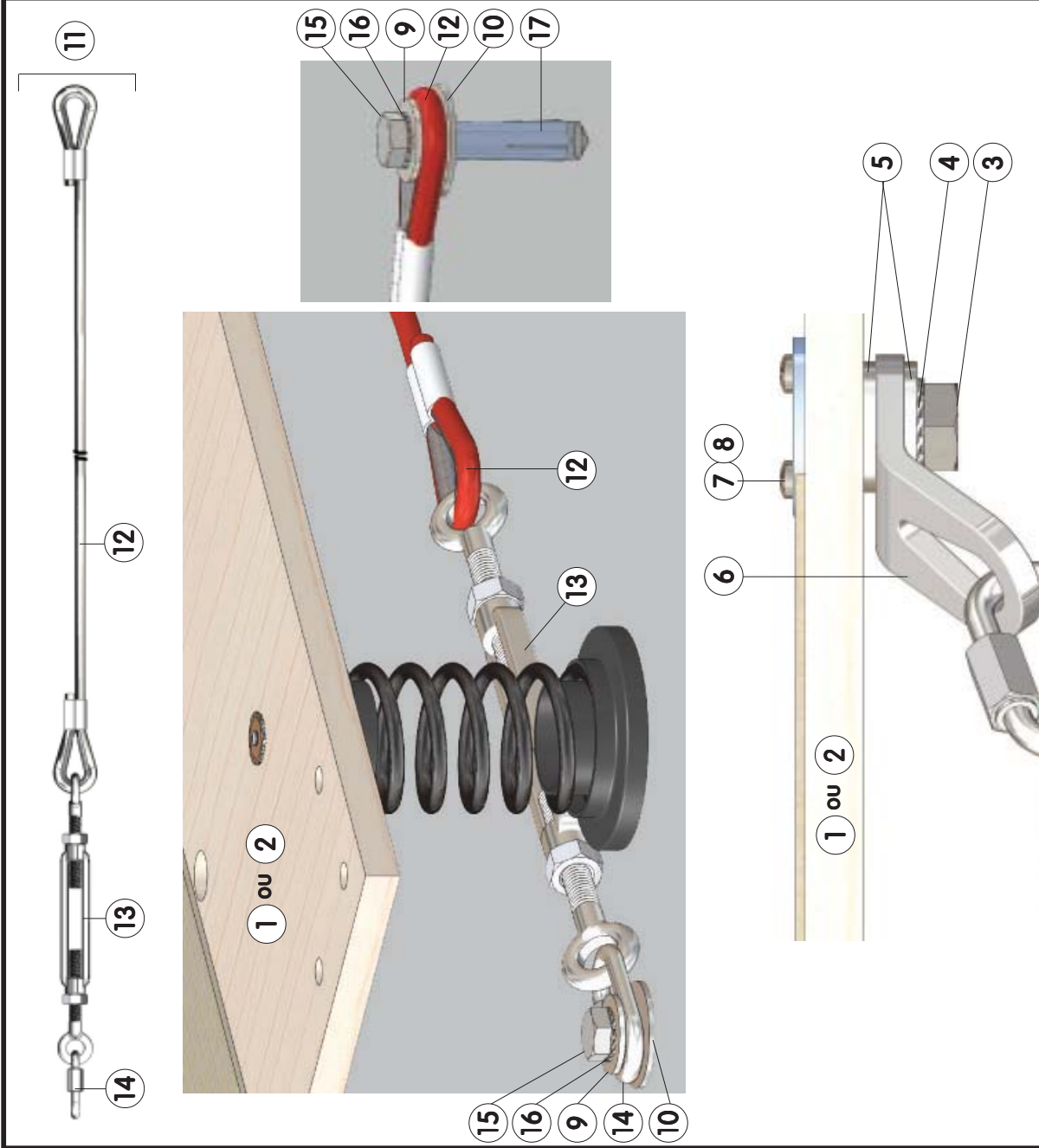

Pour commander les pièces détachées, rappeler la désignation, la référence et la date de livraison de l'appareil complet.